

Scheda articolo IS019

COPRIBOMBOLA

Realizzata in: ACC.ZINC.
Codifica finitura: A02
Trattamento: zincatura
Spessore: da 7 a 8um
Rif.normativa: UNI 2081

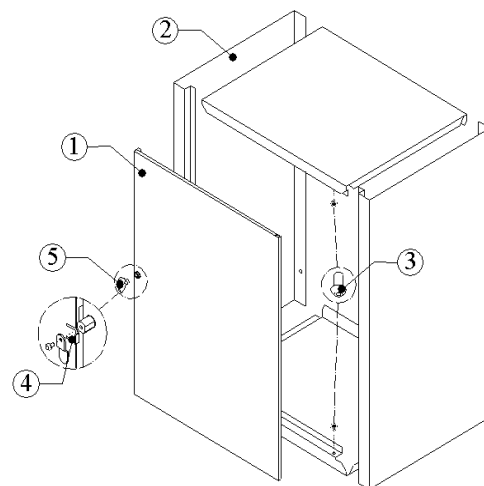
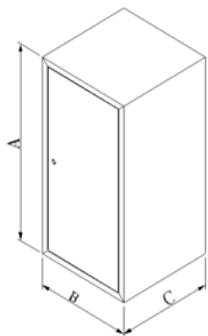

Componente	Classe materiale	Dimensioni	Rif. normativa
1- Anta sportello	FEP02	VEDI TABELLA	UNI-EN 10204/2.2
2- Fasciame cassetta	FEP02	VEDI TABELLA	UNI-EN 10204/2.2
3- Rivetto	AL5052/ACC.ZINC.	ø3,8x9	COMM.
4- Serratura stagna	-	-	COMM.
5- Chiave a quadrello	-	-	COMM.

Codice articolo	AxBxC (mm)	M.P. Fasciame (mm)	M.P. Anta (mm)	Scatola (mod)	Imballaggio (pz)	Confezione (pz)
IS019A0201	800x400x400	0,6x370	0,8x517	N.A.	N.A.	1