

## CASSETTA ENEL

Codice articolo: EP020D0302

### CARATTERISTICHE

Studiate per la protezione dei nuovi contatori elettronici ENEL, queste cassette sono applicabili a muro e/o a palo.

### PREDISPOSIZIONI

- 2 gruppi di misura monofase GM1
- 2 gruppo di misura monofase elettronico GEM
- 2 gruppi di misura trifase elettronico 15kw GE-1 o 2°



### SPECIFICHE TECNICHE

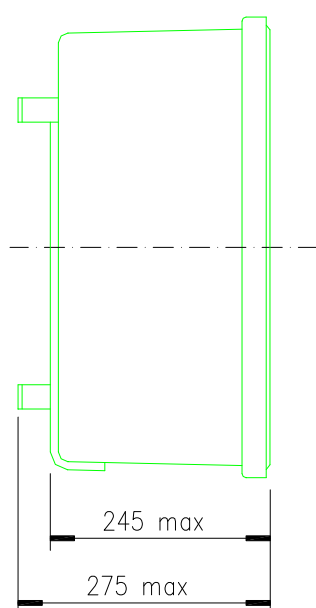
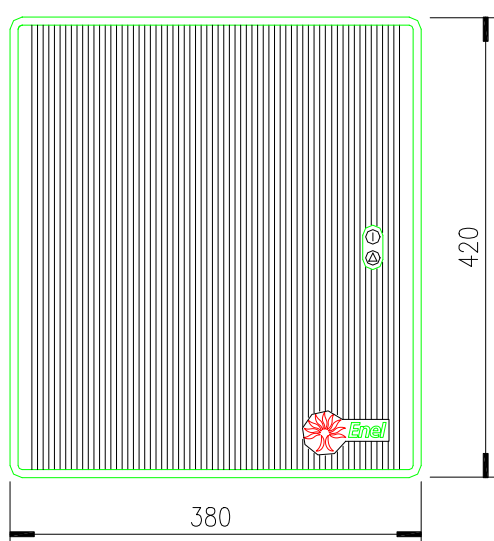

Dimensioni in mm.

## 1. COSTRUZIONE

### 1.1 CARATTERISTICHE COSTRUTTIVE

I contenitori devono essere progettati e costruiti in modo da:

- rispondere alle prescrizioni contenute nella presente tabella;
- presentare un grado di protezione IP 34D secondo CEI EN 60529;
- rispettare le prescrizioni dimensionali contenute nei disegni precisati al punto 1.2;
- superare tutte le prove precisate nel documento DS 4931.

I contenitori e gli sportelli di ricambio devono essere corredati di serratura tipo DS 4541.

Le tolleranze dimensionali, prescritte nei disegni ENEL e quelle adottate dal costruttore, devono essere espressamente indicate nella documentazione di progetto.

Qualora il Costruttore volesse adottare soluzioni costruttive o materiali diversi da quelli prescritti, deve richiederne la preventiva approvazione all'ENEL, che in caso positivo stabilirà le prove suppletive eventualmente necessarie.

Sul corpo del contenitore devono essere eseguiti nella posizione prescritta nel disegno B65-202 Ed. 1 del 02.07.2019, quattro fori Ø 27 mm per consentire l'ingresso e uscita cavi di sez. max 25 mmq (vedi particolare Fig. 1 allegata).

### 1.1 CARATTERISTICHE DIMENSIONALI

Le caratteristiche dimensionali dei contenitori sono precisate nei disegni seguenti:

- B65-202 Ed. 1 del 02.07.2019: corpo
- B65-203: sportello

### 1.3 MATERIALI

- I contenitori devono essere realizzati con resina sintetica autoestinguenta, non gocciolante, a basso sviluppo di fumi e di gas tossici e corrosivi; i contenitori non devono presentare deformazioni, processi di infragilimento o diminuzione di durezza superficiale nel campo di temperatura da -15 a +100°C. La resina impiegata deve essere di colore grigio UNI RAL 7001.
- Le viti per i fissaggi meccanici e quelle per la sigillatura devono essere di acciaio inossidabile X8Cr Ni 1910 o X5Cr Ni 1810 UNI 6900-71.
- Gli inserti filettati devono essere di ottone P-Cu Zn 40 Pb2 UNI 5705-65.
- Le cerniere devono essere realizzate in resina sintetica o in acciaio inossidabile X8Cr Ni 1910 o X5CrNi 1810 UNI 6900-71.

### 1.4 MARCATURE

Sul retro dello sportello e sul fondo del contenitore deve essere impresso in rilievo, con caratteri di altezza non inferiore a 3 mm:

- il nome o il marchio del Costruttore;
- la sigla della materia prima impiegata;
- il mese e l'anno di fabbricazione;
- la sigla assegnata dal Costruttore;
- il contrassegno per l'univoca individuazione dello stampo (se differente dalla sigla assegnata dal Costruttore).

## 2. COLLAUDO

### 2.1 PROVE DI TIPO

Le prove di tipo sono tutte quelle indicate al paragrafo 3.1.1 delle prescrizioni ENEL DS 4931. La prova 14 deve essere eseguita applicando i colpi prescritti con energia d'urto di 10 J. Inoltre, applicando i colpi prescritti nella prova 14 con energia d'urto di 20 J deve essere garantito un grado di protezione IP 20, secondo la CEI EN CEI EN 60529. La prova 7 deve essere eseguita con le modalità prescritte nell'articolo 8.2.1.4 della norma CEI EN 60439-1.

### 2.2 CARATTERISTICHE DIMENSIONALI

Le prove di accettazione sono tutte quelle indicate al paragrafo 3.2.1 delle Prescrizioni DS 4931. La prova f) deve essere eseguita sugli sportelli di ricambio con gli stessi montati sul corpo del contenitore, come nelle normali condizioni d'uso.

### 3. CONFEZIONAMENTO

Il contenitore, completo di serratura, e lo sportello di ricambio, completo di serratura e di cerniere fisse e mobili montate, devono essere forniti in imballi singoli.

### 4. PRESCRIZIONI PER IL COLLAUDO

Prescrizioni ENEL DS 4931 ed.V.

### 5. PRESCRIZIONI PER TCA

Prescrizioni GSCG002.

### 6. IMPIEGO DEL CONTENITORE

Da installare all'esterno su parete, su palo mediante la staffa DS 4557 o su palina DS 4553 per contenere:

- due gruppi monofase o trifase tipo GEMIS o GETIS collegati tramite la morsettiera della basetta T5A2 o T5A4;

### 7. IMPIEGO DELLO SPORTELLO DI RICAMBIO

Per la sostituzione degli sportelli danneggiati sui contenitori DS 4552 e DS 4556. Per la sostituzione su contenitori DS 4552 devono essere eseguiti, sul corpo del contenitore, nella posizione precisata nel disegno B65-202, due fori  $\Phi 7$  per consentire l'inserimento dei paletti della serratura.

### 8. UNITÀ DI MISURA

Numero di esemplari (n).

FIG. 1

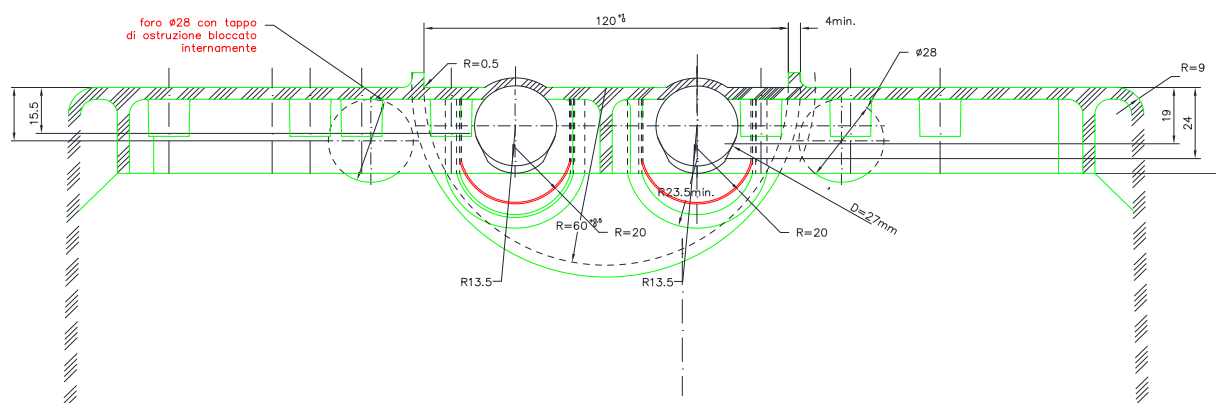

FIG. 2

