

SPORTELLO ENEL

Codice articolo: EP019D0302

CARATTERISTICHE

Sportello DS 4521 stradale da incasso per nodi di rete di bassa tensione. Lo sportello è utilizzabile per la chiusura e protezione, a filo di muro di un vano per nodi stradali su reti con tensione nominale d'isolamento di 0,6/1 kV.

Può essere utilizzato per manutenzione in sostituzione di sportelli esistenti, fissando il telaio al muro mediante zanche, o fissando l'anta in resina al telaio già esistente mediante blocchetti di accoppiamento.

L'anta è facilmente apribile e facilmente sfilabile dalle cerniere quando aperta; corredata di serratura tipo DS 4541 e blocchetti per l'ancoraggio a telai in lamiera esistenti di ante deteriorate. Il telaio è corredata di zanche per fissaggio a muro.

- Prove di tipo e di accettazione come da prescrizioni Enel DS 4931 Ed.V.
- Omologazione secondo prescrizioni Enel DY 4899



IMPIEGO

Chiusura di vani stradali destinati a gruppi di misura

MODELLI

articolo	materiale	dimensioni		imb.	conf.
EP019D0302	SMC	636x486x30	 RAL7001	5	1

SPECIFICHE TECNICHE

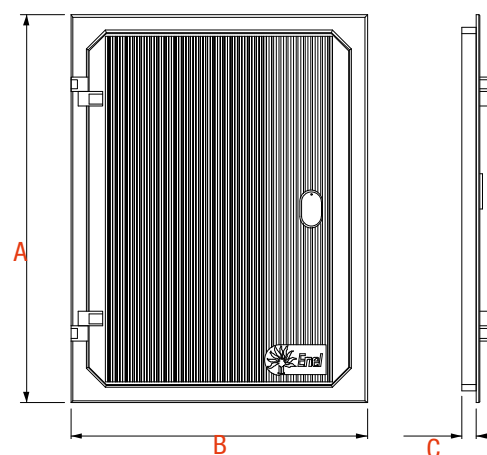

articolo	A	B	C
EP019D0302	636 mm	486 mm	30 mm (max)