

Scheda articolo IS035 SPORTELLO PER ISPEZIONE

Realizzata in: ACC.ZINC.
Codifica finitura: A02
Trattamento: zincatura
Colore: N.A.
Spessore: da 7 a 8um
Rif.normativa: UNI 2081

Componente	Classe materiale	Dimensioni	Rif. normativa
1- Telaio sportello	DX51	0,8x50	UNI/EN 10142
2- Anta sportello	DX51	VEDI M.P. ANTA	UNI/EN 10142
3- Serratura	COMM.	COMM.	COMM.
4- Rivetto	AL5052/ACC.ZINC.	ø3,8x9	COMM.

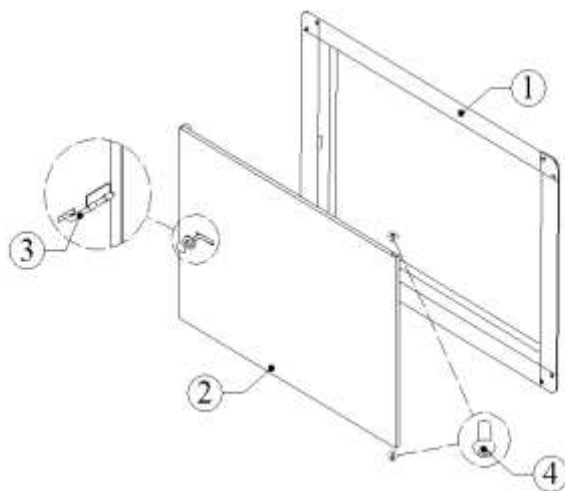
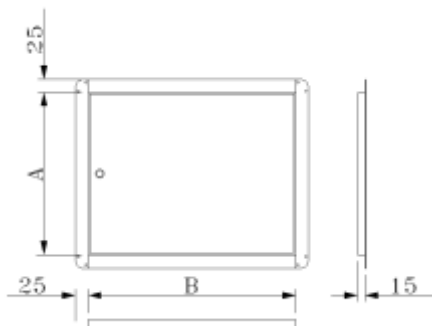

Codice articolo	AxB (mm)	Ingombro est. (mm)	Foro incasso (mm)	Passaggio utile (mm)	Spessore (mm)	M.P. ANTA (mm)	Scatola (mod)	Imballaggio (q.tà)	Confezione (q.tà)
IS035A0201	150x150	200x200	160x160	135x135	15	0,8x217	N.A.	N.A.	5
IS035A0202	200x200	250x250	210x210	185x185	15	0,8x317	N.A.	N.A.	5
IS035A0204	250x250	300x300	260x260	235x235	15	0,8x317	N.A.	N.A.	5
IS035A0206	300x300	350x350	310x310	285x285	15	0,8x317	N.A.	N.A.	5
IS035A0208	200x300	250x350	210x310	185x285	15	0,8x317	N.A.	N.A.	5